

Материалы и кровля для строительства детского игрового домика

Содержание

- Строим сами: чертежи и размеры детского домика на даче
- Классические и подручные материалы для домика
- Как сделать детский игровой домик из дерева?
- Подготовительные работы
- Подбираем материалы
- Пошаговая инструкция по монтажу
- Интерьер домика для детей
- Видео
- Кровля детского домика на даче



Маленький детский домик, кусочек личного пространства малыша, играет огромную роль в его взрослении. Здесь можно говорить о развитии ответственности, нравственном воспитании, выработке навыков бережного отношения к вещам, хозяйственности, умении принимать самостоятельные решения.

Деревянные игровые домики — отличный вариант, чтобы развлечь детей на даче или во дворе загородного дома. Готовые конструкции стоят дорого, но такой домик можно легко и быстро сделать своими руками. Достаточно изучить чертежи, выбрать наиболее подходящий и следовать инструкции. Мы предлагаем вашему вниманию лучшие идеи и проекты детских игровых домиков. Для их возведения не требуются специальные навыки — достаточно желания и минимального набора инструментов.

По способам изготовления, материалам, размерам и месту расположения существует большое разнообразие вариантов. Из каких же материалов можно построить домик своими руками и что для этого необходимо? Здесь вы найдете для себя нужные ответы.





Строим сами: чертежи и размеры детского домика на даче

В соответствующих магазинах можно найти отличные компактные домики для детей от отечественных и зарубежных производителей. Однако намного интересней построить детский домик своими руками. Чертежи с размерами можно найти в интернете и подобрать самый оптимальный. Строить домик рекомендуется вместе с ребёнком. Это позволит провести время с пользой, выработав доверительные и более тёплые отношения. К тому же домик, к строительству которого ребёнок приложил руку, пусть даже в мелочах, станет для него важным объектом. Это, как минимум, научит его ответственности.

На этапе разработки чертежа необходимо пообщаться с ребёнком и задать следующие вопросы:

- Каким он хочет видеть свой домик?
- Какая форма ему нравится?
- Какие цвета он предпочитает? Этот момент важен и для воспитания, и для самого строительства.

Это может быть домик для сказочного героя, башня принцессы или мультяшный гараж.

Предлагаем несколько чертежей, которые помогут вам определиться с домиком или послужат основой для создания вашего уникального строения.

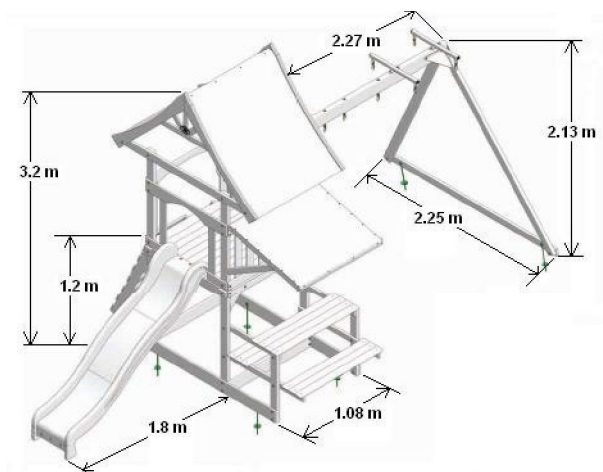

Домики могут быть разной степени сложности, надёжности и дороговизны. Однако, **даже при небольшом бюджете найдется вариант**, который придется по вкусу ребёнку и по кошельку родителю. Бюджетные варианты из картона или труб ПВХ послужат для создания не менее интересных сооружений, чем деревянная классика. Стол, ненужная палатка, коробка из-под габаритной бытовой техники — при должной фантазии пригодится всё. Что можно использовать для создания детской радости — выбирайте сами.

Пластик

Конструкции из пластика просты и легки в сборке и очень компактны. Их просто переносить с места на место и разбирать при необходимости. Выбирая материалы для постройки домика в домашних условиях, вы сможете подобрать экологически безопасный пластик и будете уверены в надёжности новой игрушки. Хорошо для этих целей подходит поликарбонат.



Картон

Если фанеру использовать для вас дорого, отдайте предпочтение картону. Листы этого плотного материала найти не так сложно. Можно использовать картонные коробки, оставшиеся после покупки бытовой техники, мебели. Детали нужно аккуратно разрезать по заранее подготовленному чертежу, избегая крошения и заломов. Соединять можно с помощью вырезанных пазов, а зафиксировать клеем, скотчем, степлером.

Преимущество такого домика в том, что можно изготавливать разные варианты дизайна, не бояться его испортить или разрушить. К тому же, если ребёнок включит свою фантазию, сам украсит дом при помощи наклеек, аппликаций, кусочков ткани или расписав его красками, карандашами, он станет ему очень дорогим.

Но у картонных домиков есть существенный недостаток. В нем можно играть только дома, для постоянного использования под открытым небом он не подходит из-за осадков и температурных перепадов.



Трубы ПВХ

Для компактного домика подойдет такой доступный материал, как трубы ПВХ. Его очень просто сделать самостоятельно. **Этот достаточно экономичный и выгодный вариант. Такой домик обойдется вам недорого и вы сможете разместить его на небольшом участке.**

Трубы нарезаются в соответствии с чертежом. Из них собирают каркас, который можно обтянуть брезентом или плотной тканью. Из выбранного материала нужно сшить накидку, прорезав в ней окна и двери.

Большой плюс домика из труб ПВХ в том, что он легко собирается и разбирается. Транспортировка такого сооружения из дома на улицу проходит быстро и без лишних трудностей.

Ниже вы увидите фото моделей отличных домиков для детей, которые можно построить на своем участке или в квартире.

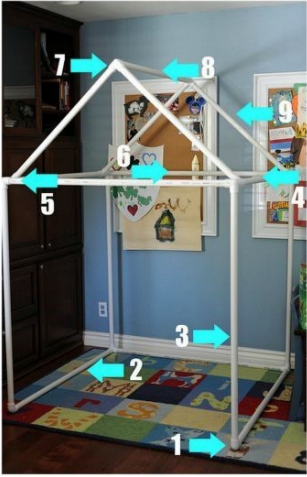



Дерево и производные

Самым популярным и традиционным материалом для изготовления детского домика является дерево. **Детский игровой домик из дерева может располагаться на ровной площадке или на дереве**, быть одно- или даже двухэтажным. В его дизайне легко учесть интересы и вкусовые предпочтения ребёнка.

Домик может быть в виде ракеты, корабля, космической станции или какого-либо сказочного сооружения. Благодаря форме и аксессуарам ему можно придать выбранный характер.

Для строительства домика не обязательно покупать новые доски. Как вариант, отлично подойдут использованные поддоны. Главное убедиться в их экологической безопасности. Материал не должен иметь неприятного запаха. Если до этого он контактировал с горюче-смазочными материалами, различными химическими средствами, то для детских строений его использовать нельзя.

Отличным решением является строительство домика из фанеры. Этот материал проще найти в хозяйстве и он более легок для обработки. Фанерными листами обшивается каркас или делаются вставки в деревянный дом.





Как сделать детский игровой домик из дерева?

На дачном участке лучше всего играть в деревянном домике. Строить его под открытым небом — настоящее удовольствие. Прежде чем начать возведение домика, вам необходимо продумать основные особенности этого объекта:

- какого типа он будет — закрытый или открытый;
- каких размеров, на какой площади он будет размещаться, какой будет его высота;
- в каком месте он будет устанавливаться — на земле или на дереве;
- какой материал будет использоваться;
- будут ли у него закрывающиеся окна, двери, и если да, то из какого материала;
- наличие пристроек: забор или другая ограда, терраса, песочница, лестница, горка, качели;
- внутренняя отделка — какая, из каких материалов.

Позаботьтесь о наличии необходимых инструментов и приспособлений, которые понадобятся вам в работе с деревом. Чтобы построить домик, вам потребуются:

- рубанок;
- лобзик;
- ножовка;
- дрель;
- стамеска;
- шуруповёрт;
- гаечные ключи;
- отвертки;
- клей;
- лакокрасочные материалы для отделочных работ.

Из этого базового набора вы сможете выбрать то, что будет нужно для строительства того или иного объекта для вашего ребёнка.

Важным моментом станет обеспечение безопасности ребёнка во время игры. Для этого необходимо, чтобы площадка для установки домика была максимально ровной. Если это дерево, то не должно быть сомнений в его надёжности. Вся древесина, которая является строительным материалом, тщательно проверяется и обрабатывается: не должно быть сучков, острых выступов. Также материал должен быть экологичным.

Внимательно проверяйте, до конца ли завинчены саморезы. В качестве кровли выбирайте безопасные покрытия, например, Ондувиллу, Ондулин Смарт. Эти материалы не имеют острых краев. Места креплений периодически проверяйте на прочность.

Подготовительные работы

В первую очередь необходимо определиться с местом установки детского домика. Площадка должна находиться в поле вашего зрения и вдали от опасных сооружений: выгребных ям, водоёмов, технических помещений. По квадратуре выбранной территории подбирается конфигурация постройки и дополнительные конструктивные элементы: лестницы, настилы, скамейки, лесенки и так далее. Здесь вам пригодятся идеи уже реализованных проектов.



Для изготовления детских игровых домиков лучше всего подходят экологически чистые и безопасные материалы: дерево, фанера, антисептики и краски на водной основе. Особое внимание нужно уделить качеству обработки заготовок — их поверхность необходимо хорошо отшлифовать, чтобы ребёнок не мог пораниться.

Подбираем материалы

Для изготовления домика размером 180*160*140 см с двумя оконными и одним дверным проемом вам понадобятся:

- 4 пено- или шлакоблока;
- деревянные бруски для пола, стоек и крыши;
- доски для пола и кровли;
- деревянная вагонка для обшивки;
- кровельное покрытие (оптимальный вариант — Ондулин Смарт);
- металлические крепёжные уголки;
- мебельный щит;
- специальные гвозди для крепления кровли.

В результате должен получиться детский игровой домик прямоугольной формы. Но, конечно же, вы можете внести изменения в проект по вашему вкусу.



Пошаговая инструкция по монтажу



- Выровняйте площадку, на которой будет находиться ваша постройка. Для контроля можно использовать строительный уровень.
- Соберите каркас нужного размера из брусков и металлических уголков. В углах конструкции отметьте места под ямки. Уберите каркас в сторону, выкопайте углубления и установите в них блоки для импровизированного фундамента.
- Поверхность блоков обработайте битумной мастикой или укройте рубероидом. Установите каркас на место и застелите его досками, оставляя небольшие зазоры между половицами. При перепаде температур и уровня влажности древесина может набухать. Если уложить доски впритык, их может покоробить.
- Готовый настил тщательно обработайте антисептиком, а затем — слоем лака или краски. Дождитесь полного высыхания.
- К основанию прикрепите стойки, оконные и дверные элементы. Используйте металлические уголки, чтобы укрепить конструкцию.
- Установите верхние перемычки и стропила, формируя двускатную кровлю. При необходимости места примыкания стропил можно усилить распорами. Не забудьте обработать все деревянные элементы антисептиком или фунгицидной пропиткой.
- После этого можно приступить к обшивке. Для этой цели лучше всего использовать готовую деревянную вагонку, но для экономии можно взять предварительно отшлифованную обрезную доску.
- Обшейте весь каркас и фронтоны, оставив незаполненными оконные и дверные проемы. При желании установите резные наличники.
- Уложите доски обрешётки на стропила. Закрепите кровельное покрытие, следуя инструкции производителя. В представленном проекте были использованы листы ондулина.
- Покрасьте домик в яркие цвета, при помощи трафаретов нанесите рисунки на внутреннюю и внешнюю поверхность стен.
- Позаботьтесь о дополнительном обустройстве игрового домика. Детям придется по вкусу различные лесенки и выступы для лазания, гамаки, подушки и так далее.

Если есть возможность, лучше привлечь к работе и детей. Ребёнку будет гораздо интереснее играть в домике, который он построил своими руками. Даже если его помощь заключалась только в передаче гвоздей и саморезов.

Интерьер домика для детей

Интерьер дома для детей, как и дома для взрослых, должен отражать интересы и вкусы маленького хозяина. При этом нельзя забывать о его безопасности: побольше мягких деталей, поменьше острых углов, надёжные соединения.

Чем больше различных деталей и мелочей, тем интересней будет играть в нем юному исследователю.

Яркие краски и милый декор довершат обустройство.



Видео

Примеры строительства детских домиков:

Кровля детского домика на даче

На строительном рынке представлен широкий выбор кровельных материалов — от бюджетного шифера до дорогостоящей натуральной черепицы. Для игровых домиков лучше приобретать недорогую, но надёжную кровлю,

которую можно быстро уложить своими руками.

Для такой постройки идеально подойдёт Ондулин Смарт. Лист весит всего 6 кг, поэтому его легко укладывать даже в одиночку. Понадобится всего лишь ножовка, смоченная в масле или воде. Ондулин прочный, экологичный и безопасный для здоровья детей материал. Крыша такого игрового домика не будет протекать и ржаветь.

Ондулин, в отличие от металлических кровельных покрытий, не раскаляется на солнце. Ребёнку не будет жарко внутри домика даже в самые солнечные летние дни.

Вы можете купить Ондулин Смарт, а также необходимые аксессуары, выбрав ближайшую к вам точку продаж, перейдя по этой ссылке <https://onduline.life/shops/>.