

Балалар ойын үйін салуға арналған материалдар мен шатыр

Мазмұны

- Біз өзіміз саламыз: елдегі балалар үйінің сызбалары мен өлшемдері
- Үйге арналған классикалық және импровизацияланған материалдар
- Балалар ойын алаңын ағаштан қалай жасауға болады?
- Дайындық жұмыстары
- Материалдарды таңдау
- Қадамдық орнату нұсқаулары
- Балалар үйінің интерьері
- Бейне
- Елдегі балалар үйінің төбесі



Кішкентай балалар үйі, баланың жеке кеңістігінің бір бөлігі, оның өсуінде үлкен рөл атқарады. Бұл жерде жауапкершілікті дамыту, адамгершілікке тәрбиелеу, заттарды күту, үй шаруашылығын жүргізу, өз бетінше шешім қабылдау дағдыларын дамыту туралы айтуға болады.

Ағаш ойын үйлері — елде немесе саяжай үйінің ауласында балалардың көңілін көтерудің тамаша нұсқасы.

Дайын конструкциялар қымбат, бірақ мұндай үйді өз қолыңызбен оңай және тез жасауға болады. Сызбаларды зерттеп, ең қолайлысын таңдап, нұсқауларды орындау жеткілікті. Біз сіздердің назарларыңызға балалар ойын үйінің үздік идеялары мен жобаларын ұсынамыз. Олардың құрылысы арнайы дағдыларды қажет етпейді — жеткілікті тілек және ең аз құралдар жиынтығы.

Өндіріс әдістеріне, материалдарына, өлшемдеріне және орналасуына сәйкес көптеген нұсқалар бар. Қандай материалдардан өз қолыңызбен үй салуға болады және бұл үшін не қажет? Мұнда сізге қажет жауаптарды таба аласыз.





Біз өзіміз саламыз: елдегі балалар үйінің сызбалары мен өлшемдері

Тиісті дүкендерде сіз отандық және шетелдік өндірушілердің балаларға арналған тамаша жинақы үйлерін таба аласыз. Дегенмен, өз қолыңызбен балалар үйін салу әлдеқайда қызықты. Өлшемдері бар сызбаларды Интернетте табуға болады және ең оңтайлысын таңдаңыз. Баламен үй салу ұсынылады. Бұл сенімді және жылы қарым-қатынасты дамыта отырып, уақытты пайдалы өткізуге мүмкіндік береді. Сонымен қатар, кішкентай нәрселерде де баланың қолымен салынған үй ол үшін маңызды нысанға айналады. Бұл оны кем дегенде жауапкершілікке үйретеді.

Сызбаны дамыту кезеңінде сіз баламен сөйлесіп, келесі сұрақтарды қоюыңыз керек:

- Ол үйінің қандай болғанын қалайды?
- Ол қандай пішінді ұнатады?
- Ол қандай түстерді ұнатады? Бұл сәт білім беру үшін де, құрылыстың өзі үшін де маңызды.

Бұл ертегі кейіпкеріне арналған үй, ханшайым мұнарасы немесе мультфильм гаражы болуы мүмкін.

Біз сізге үй таңдауға көмектесетін немесе бірегей ғимаратты жасауға негіз болатын бірнеше сызбаларды ұсынамыз.

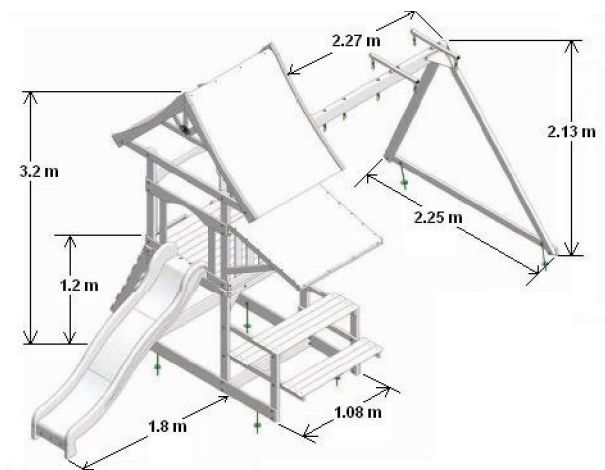

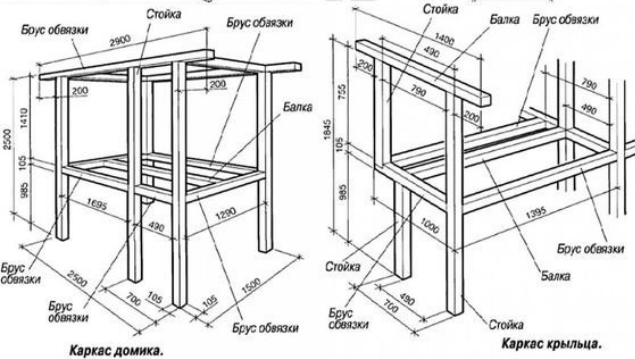
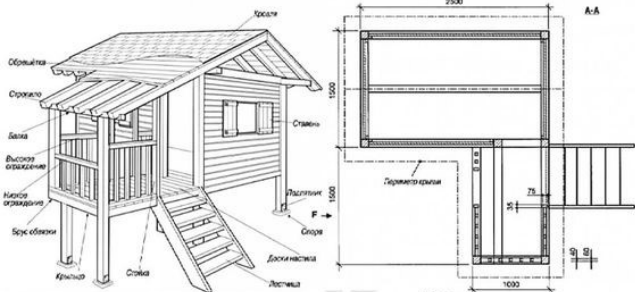
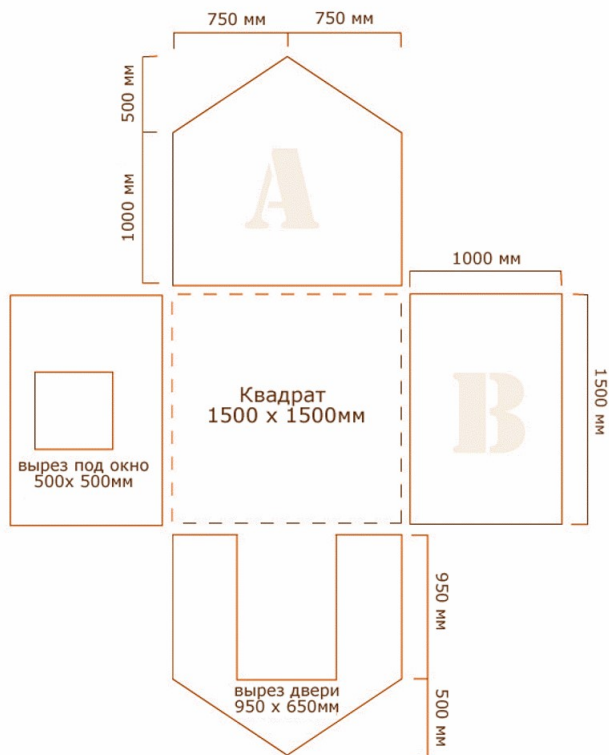

Сыртқы жағынан үй тұрғын үй құрылысының стиліне және учаскедегі ландшафтқа сәйкес жобалануы керек. Сонымен қатар, ғимарат бала үшін тартымды болуы керек, сондықтан оны ашық түстермен безендіріп, мысалы, ойын алаңы тұжырымдамасына сай болуы керек.

Үйге арналған классикалық және импровизацияланған материалдар

Үйлер күрделілігі, сенімділігі және жоғары құны әртүрлі дәрежеде болуы мүмкін. Дегенмен, **шағын бюджет болса да, баланың талғамына және ата-анасының әмиянына сәйкес келетін опция бар.** Картоннан немесе ПВХ құбырларынан жасалған бюджеттік нұсқалар ағаш классикаға қарағанда қызықты құрылымдарды жасауға қызмет етеді. Үстел, қажетсіз шатыр, жалпы тұрмыстық техниканың астынан қорап — тиісті қиялмен бәрі ыңғайлы болады. Балалардың қуанышын жасау үшін нені қолдануға болады — өзіңізді таңдаңыз.

Пластик

Пластикалық конструкциялар қарапайым және құрастыру оңай және өте жинақы. Оларды бір жерден екінші жерге тасымалдау және қажет болған жағдайда бөлшектеу оңай. Үйде үй салуға арналған материалдарды таңдай отырып, сіз экологиялық таза пластикті таңдай аласыз және жаңа ойыншықтың сенімділігіне сенімді бола аласыз. Поликарбонат осы мақсаттар үшін жақсы.



Картон

Егер фанерді пайдалану қымбат болса, картонға артықшылық беріңіз. Бұл тығыз материалдың парақтарын табу қиын емес. Тұрмыстық техниканы, жиһазды сатып алғаннан кейін қалған картон қораптарды пайдалануға болады. Бөлшектерді алдын-ала дайындалған сызбаға сәйкес мұқият кесу керек, бұл қирау мен қыртыстарды болдырмайды. Кесілген ойықтарды пайдаланып жалғауға және желіммен, таспамен, степлермен бекітуге болады.

Мұндай үйдің артықшылығы - оны бұзудан немесе бұзудан қорықпай, әртүрлі дизайн нұсқаларын жасауға болады. Сонымен қатар, егер бала өз қиялын іске қосып, үйді стикерлермен, аппликациялармен, мата қиындыларымен безендірсе немесе бояулармен, қарындаштармен бояса, бұл оған өте қымбат болады.

Бірақ картон үйлердің айтарлықтай кемшілігі бар. Оны тек үйде ойнауға болады, жауын-шашын мен температураның өзгеруіне байланысты ашық ауада тұрақты пайдалануға жарамсыз.



ПВХ құбырлары

Шағын үй үшін ПВХ құбырлары сияқты қолжетімді материал қолайлы. Оны өзіңіз жасау өте оңай. **Бұл өте үнемді және тиімді нұсқа. Мұндай үй сізге қымбат емес және оны шағын учаскеге орналастыруға болады.**

Құбырлар сызбаға сәйкес кесіледі. Олардан брезентпен немесе қалың матамен жабуға болатын жақтау жиналады. Таңдалған материалдың ішінен терезелер мен есіктерді кесіп, шапан тігу керек.

ПВХ құбырларынан жасалған үйдің үлкен плюс - оны жинау және бөлшектеу оңай. Мұндай құрылымды үйден көшеге тасымалдау жылдам және қажетсіз қиындықтарсыз.

Төменде өз сайтында немесе пәтерде салуға болатын балаларға арналған тамаша үйлердің үлгілерінің фотосуреттерін көресіз.

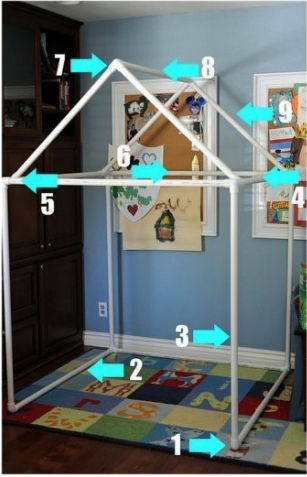



Ағаш және туынды

Балалар үйін жасауға арналған ең танымал және дәстүрлі материал - ағаш. Ағаштан жасалған балалар ойын алаңы бір немесе тіпті екі қабатты болуы мүмкін. Ағаштан жасалған ойын алаңы тегіс жерде болуы мүмкін. Оның дизайнында баланың қызығушылығы мен талғамын ескеру оңай.

Үй зымыран, кеме, ғарыш станциясы немесе қандай да бір керемет ғимарат түрінде болуы мүмкін. Пішін мен аксессуарлардың арқасында оған таңдалған сипат беруге болады.

Үй салу үшін жаңа тақталарды сатып алудың қажеті жоқ. Немесе пайдаланылған паллет мінсіз. Ең бастысы, олардың экологиялық таза екеніне көз жеткізу. Материалдың жағымсыз иісі болмауы керек. Егер бұған дейін ол жанар-жағармаймен, түрлі химиялық заттармен байланыста болса, онда оны балалар ғимараттарына қолдануға болмайды.

Тамаша шешім - фанерадан үй салу. Бұл материалды фермада табу оңай және өңдеу оңайырақ. Жақтау фанер парақтарымен қапталған немесе кірістірулер ағаш үйге жасалған.





Балалар ойын алаңын ағаштан қалай жасауға болады?

Жазғы коттеджде ағаш үйде ойнаған дұрыс. Оны ашық ауада — нағыз рахат. Үй салуды бастамас бұрын осы нысанның негізгі ерекшеліктерін ескеру қажет:

- ол қай түрі болады — жабық немесе ашық;
- қандай өлшемде, қандай аумақта орналасады, биіктігі қандай болады;
- ол қайда орнатылады — жерде немесе ағашта;
- қандай материал пайдаланылады;
- оның жабылатын терезелері, есіктері болады ма, егер бар болса, қандай материалдан;
- қосалқы құрылыстардың болуы: қоршау немесе басқа қоршау, террасалар, құмсалғыш, баспалдақ, сырғанақ, әткеншек;
- интерьер — неден, қандай материалдардан.

Ағашпен жұмыс істегенде қажет болатын қажетті құралдар мен құрылғыларды қадағалаңыз. Үй салу үшін сізге қажет:

- жоспарлаушы;
- жигсо;
- бағдарлама;
- бұрғылау;
- қашау;
- бұрауыш;
- кілттер;
- бұрауыштар;
- желім;
- әрлеу жұмыстарына арналған бояу және лак материалдары.

Осы негізгі жиынтықтан сіз балаңызға осы немесе басқа нысанды салу үшін не қажет болатынын таңдай аласыз.

Ойын кезінде баланың қауіпсіздігін қамтамасыз ету маңызды сәтболмақ. Мұны істеу үшін үйді орнатуға арналған алаң мүмкіндігінше тегіс болуы керек. Егер бұл ағаш болса, оның сенімділігіне күмәнданбау керек. Құрылыс материалы болып табылатын барлық ағаш мұқият тексеріліп, өңделеді: түйіндер, өткір шығыңқы жерлер болмауы керек. Сондай-ақ материал экологиялық таза болуы керек.

Бұрандалардың толығымен бұралғанын тексеру үшін мұқият тексеріңіз. Шатырды жабу үшін қауіпсіз жабындарды таңдаңыз, мысалы, onduvilla, onduline. Бұл материалдардың өткір жиектері жоқ. Бекіту нүктелерінің беріктігін мерзімді түрде тексеріңіз.

Дайындық жұмыстары

Ең алдымен балалар үйін орнату орнын анықтау керек. Сайт сіздің көру аймағыңызда және қауіпті құрылымдардан: қоқыс шұңқырларынан, су қоймаларынан, техникалық бөлмелерден алыс болуы керек. Таңдалған аумақтың квадратурасына сәйкес ғимараттың конфигурациясы және қосымша құрылымдық элементтер таңдалады: баспалдақтар, палубалар, орындықтар, баспалдақтар және т.б. Мұнда сіз бұрыннан аяқталған жобалардан пайдалы идеяларды таба аласыз.



Балалар ойын алаңдарын жасау үшін экологиялық таза және қауіпсіз материалдар ең қолайлы: ағаш, фанера, антисептиктер және су негізіндегі бояулар. Дайындамаларды өңдеу сапасына ерекше назар аудару керек — олардың беті бала жарақаттанбауы үшін жақсы тегістелуі керек.

Материалдарды таңдау

Өлшемі 180*160*140 см екі терезесі және бір есігі бар үй жасау үшін сізге қажет:

- 4 көбік немесе шлак блок;
- еденге, тіректерге және шатырға арналған ағаш блоктар;
- еден мен шатырға арналған тақталар;
- қаптауға арналған ағаш төсем;
- шатыр жабыны (ең жақсы нұсқа — Onduline Smart);
- металл бекіту кронштейндері;
- жиһаз тақтасы;
- арнайы шатырларды бекітуге арналған шегелержәне.

Нәтижесінде төртбұрышты балалар ойын үйі болуы керек. Бірақ, әрине, жобаға өз қалауыңыз бойынша өзгерістер енгізуге болады.



Қадамдық орнату нұсқаулары



- Ғимарат орналасатын аумақты теңестіріңіз. Басқару үшін ғимарат деңгейін пайдалануға болады.
- Штангалар мен металл бұрыштардан қажетті өлшемдегі жақтауды жинаңыз. Құрылымның бұрыштарында шұңқырларға арналған орындарды белгілеңіз. Жақтауды бір жаққа жылжытыңыз, саңылауларды қазыңыз және оларға тосқауыл қою үшін блоктарды салыңыз.
- Блоктардың бетін битумды мастикамен өңдеңіз немесе шатыр материалымен жабыңыз. Жақтауды орнына орнатыңыз және оны тақталармен жабыңыз, еден тақталары арасында кішкене бос орындар қалдырыңыз. Температура мен ылғалдылықтың өзгеруімен ағаш ісінуі мүмкін. Тақталарды бір-бірінен артына қарай жатсаңыз, олар майысып кетуі мүмкін.
- Аяқталған еденді антисептикпен мұқият өңдеңіз, содан кейін — лак немесе бояу қабаты. Оның толық кебуін күтіңіз.
- Бағаналарды, терезе мен есік элементтерін негізге бекітіңіз. Құрылымды нығайту үшін металл бұрыштарды пайдаланыңыз.
- Төбе төбесін жасау үшін үстіңгі тақтайшалар мен арқалықтарды орнатыңыз. Қажет болса, рафтерлердің түйісуі аралықтармен күшейтілуі мүмкін. Барлық ағаш элементтерді антисептикалық немесе фунгицидтік сіңдірумен өңдеуді ұмытпаңыз.
- Осыдан кейін кесуді бастауға болады. Осы мақсатта дайын ағаш төсемді қолданған дұрыс, бірақ ақшаны үнемдеу үшін алдын ала тегістелген қырлы тақтаны алуға болады.
- Терезе мен есік саңылауларын толтырмай қалдырып, бүкіл жақтау мен қақпаларды жабыңыз. Қаласаңыз, ойылған тақтайшаларды орнатыңыз.
- Таяқтарды тіректерге салыңыз. Өндірушінің нұсқауларын орындай отырып, шатыр жабынын бекітіңіз. Ұсынылған жобада ондулин парақтары пайдаланылды.
- Үйді ашық түстермен бояңыз, қабырғалардың ішкі және сыртқы жағына өрнектерді қолдану үшін трафареттерді пайдаланыңыз.
- Ойын үйінің қосымша орналасуына назар аударыңыз. Балаларға өрмелеуге арналған әртүрлі баспалдақтар мен өрмелер, гамактар, жастықтар және т.б. ұнайды.

Мүмкіндігінше жұмысқа балаларды қатыстырған дұрыс. Баланың өз қолымен салған үйде ойнауы әлдеқайда қызықты болады. Оның көмегі тек шегелер мен бұрандаларды тасымалдауда болса да.

Балалар үйінің интерьері

Балаларға арналған үйдің ішкі көрінісі, сондай-ақ ересектерге арналған үй кішкентай иесінің қызығушылығы мен талғамын көрсетуі керек. Сонымен қатар, оның қауіпсіздігі туралы ұмытпау керек: жұмсақ бөлшектер, аз өткір бұрыштар, сенімді байланыстар. **Түрлі детальдар мен ұсақ-түйектер неғұрлым көп болса, онда жас зерттеушінің ойнауы соншалықты қызықты болады.** Ашық түстер мен сүйкімді декор аранжировканы толықтырады.



Бейне

Елдегі балалар үйінің төбесі

Құрылыс нарығы шатыр материалдарының кең таңдауын ұсынады — бюджеттік шиферден қымбат табиғи плиткаларға дейін. Ойын үйлері үшін өз қолыңызбен тез төсеуге болатын қымбат емес, бірақ сенімді шатырды сатып алған дұрыс.

Ondulin Smart мұндай ғимарат үшін өте қолайлы. Парақтың салмағы небәрі 6 кг, сондықтан оны жалғыз төсеу оңай. Сізге тек майға немесе суға батырылған аралау керек. Ондулин төзімді, экологиялық таза және балалардың денсаулығына қауіпсіз материал. Мұндай ойын үйінің төбесінен су ағып, тот баспайды.

Ондулин, металл шатырдан айырмашылығы, күн сәулесінде қызбайды. Бала жаздың ең шуақты күндерінде де үйде ыстық болмайды.

Осы сілтемені басу арқылы өзіңізге жақын сауда орнын таңдау арқылы Onduline Smart, сондай-ақ қажетті керек-жарақтарды сатып ала аласыз onduline.life/shops.