

Матэрыялы і дах для будаўніцтва дзіцячага гульнявога хаткі

Змест

- Будзем самі: чарцяжы і памеры дзіцячага доміка на дачы
- Класічныя і падручныя матэрыялы для хаткі
- Як зрабіць дзіцячую гульнявую хатку з дрэва?
- Падрыхтоўчыя працы
- Падбіраем матэрыялы
- Пакрокавая інструкцыя па мантажы
- Інтэр'ер доміка для дзяцей
- Відэа
- Дах дзіцячай хаткі на дачы



Маленькая дзіцячая хатка, кавалачак асабістай прасторы маляняці, гуляе велізарную ролю ў яго сталенні. Тут можна гаварыць аб развіцці адказнасці, маральным выхаванні, выпрацоўцы навыкаў беражлівых адносін да рэчаў, гаспадарлівасці, уменні прымаць самастойныя рашэнні.

Драўляныя гульнёвыя домікі — выдатны варыянт, каб пацешыць дзяцей на дачы або ў двары загараднага дома. Гатовыя канструкцыі каштуюць дорага, але такая хатка можна лёгка і хутка зрабіць сваімі рукамі. Дастаткова вывучыць чарцяжы, выбраць найбольш прыдатны і прытрымлівацца інструкцыі. Мы прапануем вашай увазе лепшыя ідэі і праекты дзіцячых гульнявых домікаў. Для іх узвядзення не патрабуюцца спецыяльныя навыкі — дастаткова жадання і мінімальнага набору інструментаў.

Па спосабах вырабу, матэрыялах, памерах і месцы размяшчэння існуе вялікая разнастайнасць варыянтаў. З якіх жа матэрыялаў можна пабудаваць хатку сваімі рукамі і што для гэтага неабходна? Тут вы знойдзеце для сябе патрэбныя адказы.





Будуем самі: чарцяжы і памеры дзіцячага доміка на дачы

У адпаведных крамах можна знайсці выдатныя кампактныя домікі для дзяцей ад айчынных і замежных вытворцаў. Аднак нашмат цікавей пабудаваць дзіцячую хатку сваімі рукамі. Чарцяжы з памерамі можна знайсці ў інтэрнэце і падабраць самы аптымальны. Будаваць хатку рэкамендуецца разам з дзіцем. Гэта дазволіць правесці час з карысцю, выпрацаваўшы даверныя і цяплейшыя адносіны. Да таго ж домік, да будаўніцтва якога дзіця прыклаў руку, няхай нават у дробязях, стане для яго важным аб'ектам. Гэта, як мінімум, навучыць яго адказнасці.

На этапе распрацоўкі чарцяжа неабходна пагутарыць з дзіцем і задаць наступныя пытанні:

- Якім ён хоча бачыць свой домік?
- Якая форма яму падабаецца?
- Якія колеры ён аддае перавагу? Гэты момант важны і для выхавання, і для самога будаўніцтва.

Гэта можа быць хатка для казачнага героя, вежа прынцэсы ці мультяшны гараж.

Прапануем некалькі чарцяжоў, якія дапамогуць вам вызначыцца з хаткай ці паслужаць асновай для стварэння вашай унікальнай будовы.

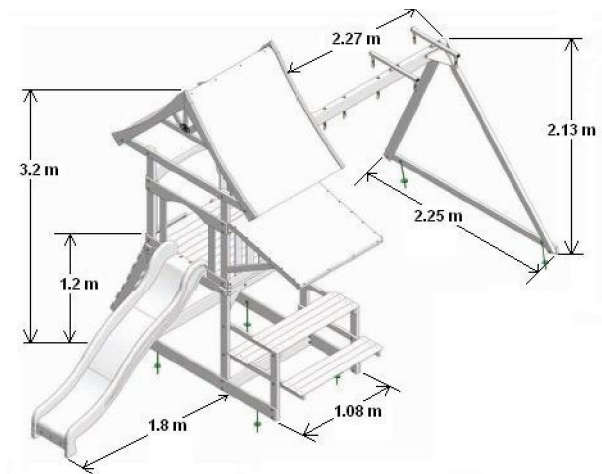

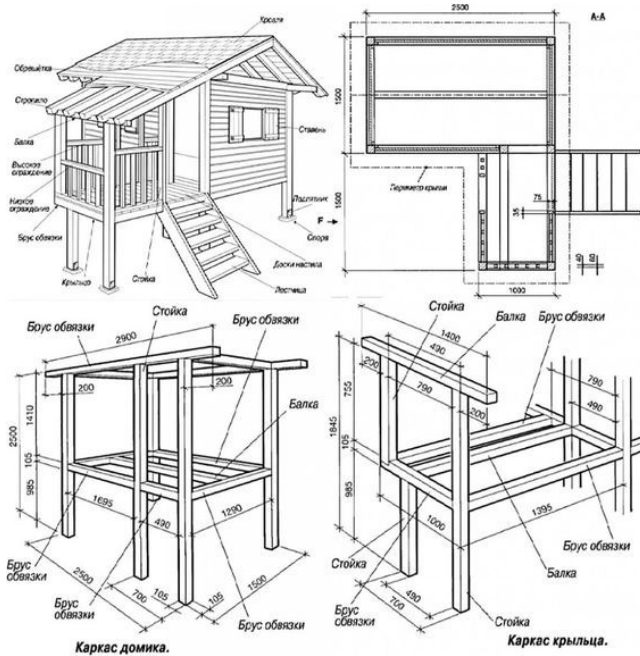
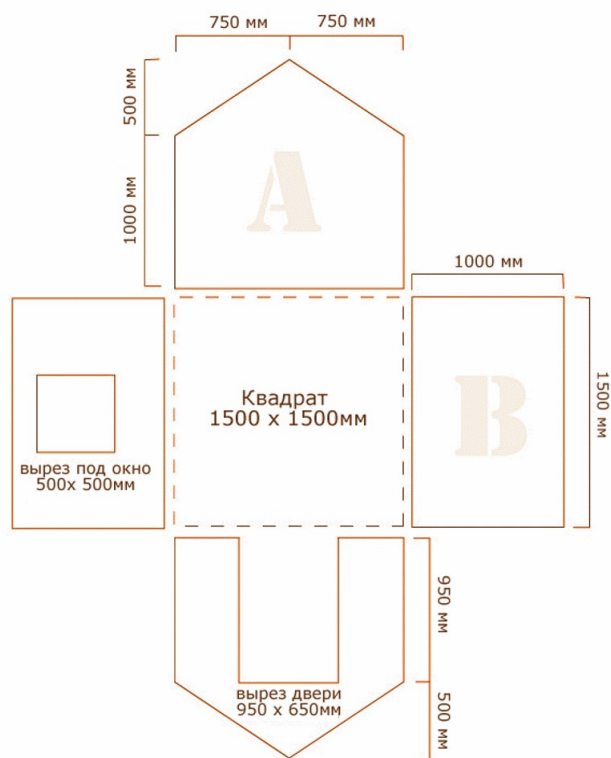

Вонкава хатка варта афармляць у адпаведнасці са стылістыкай жылога будынка і ландшафту на ўчастку. У той жа час будынак павінен быць прывабным для дзіцяці, таму можа быць аформлены ў яркіх колерах і ўпісвацца, напрыклад, у канцэпцыю дзіцячай пляцоўкі.

Класічныя і падручныя матэрыялы для хаткі

Домікі могуць быць рознай ступені складанасці, надзейнасці і дарагоўлі. Аднак, **нават пры невялікім бюджэце знойдзецца варыянт**, які ўсмакуецца дзіцяці і па кашальку бацьку. Бюджэтныя варыянты з кардона ці труб ПВХ паслужаць для стварэння не меней цікавых збудаванняў, чым драўляная класіка. Стол, непатрэбны намёт, скрынка з-пад габарытнай бытавой тэхнікі — пры належнай фантазіі спатрэбіцца ўсё. Што можна выкарыстоўваць для стварэння дзіцячай радасці — выбірайце самі.

Пластык

Канструкцыі з пластыка простыя і лёгкія ў зборцы і вельмі кампактныя. Іх проста пераносіць з месца на месца і разбіраць пры неабходнасці. Выбіраючы матэрыялы для пабудовы хаткі ў хатніх умовах, вы зможаце падабраць паэкалагічнаму бяспечны пластык і будзеце ўпэўненыя ў надзейнасці новай цацкі. Добра для гэтых мэт падыдуць полікарбанат.



Кардон

Калі фанеру выкарыстоўваць для вас дорага, аддайце перавагу кардону. Лісты гэтага шчыльнага матэрыялу знайсці не так складана. Можна выкарыстоўваць кардонныя скрынкі, якія засталіся пасля пакупкі бытавой тэхнікі, мэблі. Дэталі трэба акуратна разрэзаць па загадзя падрыхтаваным чарцяжы, пазбягаючы крышэнні і заламаў. Злучаць можна з дапамогай выразаных паз, а зафіксаваць клеем, скотчам, стэплерам.

Перавага такой хаткі ў тым, што можна вырабляць розныя варыянты дызайну, не баяцца яго сапсаваць ці разбурыць. Да таго ж, калі дзіця ўключыць сваю фантазію, само ўпрыгожыць дом пры дапамозе налэпак, аплікацый, кавалачкаў тканіны або распісаўшы яго фарбамі, алоўкамі, яно стане яму вельмі дарагім.

Але ў кардонных домікаў ёсць істотны недахоп. У ім можна гуляць толькі дома, для пастаяннага выкарыстання пад адкрытым небам ён не падыдуць з-за ападкаў і тэмпературных перападаў.



Трубы ПВХ

Для компактной хаткі падыдзе такі даступны матэрыял, як трубы ПВХ. Яго вельмі проста зрабіць самастойна. **Гэты даволі эканамічны і выгадны варыянт. Такая хатка абыйдзеца вам нядорага і вы зможаце размясціць яго на невялікім участку.**

Трубы наразаюцца ў адпаведнасці з чарцяжам. З іх збіраюць каркас, які можна абцягнуць брызентам ці шчыльнай тканінай. З абранага матэрыялу трэба пашыць накідку, прарэзаўшы ў ёй вокны і дзверы.

Вялікі плюс хаткі з труб ПВХ у тым, што ён лёгка збіраецца і разбіраецца. Транспарціроўка такога збудавання з дома на вуліцу праходзіць хутка і без лішніх цяжкасцей.

Ніжэй вы ўбачыце фота мадэляў выдатных домікаў для дзяцей, якія можна пабудаваць на сваім участку ці ў кватэры.

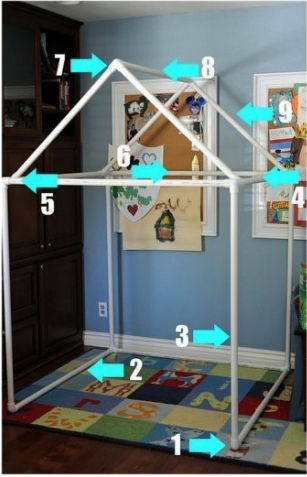



Дрэва і вытворныя

Самым папулярным і традыцыйным матэрыялам для вырабу дзіцячай хаткі з'яўляецца дрэва. **Дзіцячая гульнявая хатка з дрэва можа размяшчацца на роўнай пляцоўцы або на дрэве**, быць адно- ці нават двухпавярховым. У яго дызайне лёгка ўлічыць інтарэсы і смакавыя перавагі дзіцяці.

Домік можа быць у выглядзе ракеты, карабля, касмічнай станцыі ці якога-небудзь казачнага збудавання. Дзякуючы форме і акэсуарам яму можна надаць абраны характар.

Для будаўніцтва хаткі не абавязкова купляць новыя дошкі. Як варыянт, выдатна падыдуць скарыстаныя паддоны. Галоўнае пераканацца ў іх экалагічнай бяспецы. Матэрыял не павінен мець непрыемнага паху. Калі да гэтага ён кантактаваў з гаруча-змазачнымі матэрыяламі, рознымі хімічнымі сродкамі, то для дзіцячых пабудов яго выкарыстоўваць нельга.

Выдатным рашэннем з'яўляецца будаўніцтва хаткі з фанеры. Гэты матэрыял прасцей знайсці ў гаспадарцы і ён лёгчэйшы для апрацоўкі. Фанернымі лістамі абшываецца каркас або робяцца ўстаўкі ў драўляную хату.





Як зрабіць дзіцячую гульнявую хатку з дрэва?

На дачным участку лепш за ўсё гуляць у драўлянай хатцы. Будаваць яго пад адкрытым небам — сапраўднае задавальненне. Перш чым пачаць узвядзенне хаткі, вам неабходна прадумаць асноўныя асаблівасці гэтага аб'екта:

- якога тыпу ён будзе — закрыты або адкрыты;
- якіх памераў, на якім пляцы ён будзе размяшчацца, якой будзе яго вышыня;
- у якім месцы ён будзе ўсталёўвацца — на зямлі ці на дрэве;
- які матэрыял будзе выкарыстоўвацца;
- ці будуць у яго зачыняюцца вокны, дзверы, і калі так, то з якога матэрыялу;
- наяўнасць прыбудовы: плот ці іншая агароджа, тэраса, пясочніца, лесвіца, горка, арэлі;
- ўнутранае аздабленне — якая, з якіх матэрыялаў.

Паклапаціцеся пра наяўнасць неабходных прылад і прыстасаванняў, якія спатрэбяцца вам у працы з дрэвам. Каб пабудаваць хатку, вам спатрэбяцца:

- рубанак;
- лобзiк;
- нажоўка;
- дрэль;
- стамеска;
- шурупверт;
- гаечныя ключы;
- адвёрткі;
- клей;
- лакафарбавыя матэрыялы для аддзелачных работ.

З гэтага базавага набору вы зможаце абраць тое, што будзе трэба для будаўніцтва таго ці іншага аб'екта для вашага дзіцяці.

Важным момантам стане гарантаванне бяспекі дзіцяці падчас гульні. Для гэтага неабходна, каб пляцоўка для ўсталёўкі хаткі была максімальна роўнай. Калі гэтае дрэва, то не павінна быць сумневаў у яго надзейнасці. Уся драўніна, якая з'яўляецца будаўнічым матэрыялам, старанна правяраецца і апрацоўваецца: не павінна быць сучкоў, вострых выступаў. Таксама матэрыял павінен быць экалагічным.

Уважліва правярайце, ці да канца закручаныя самарэзы. У якасці даху выбірайце бяспечныя пакрыцці, напрыклад, андувілу, андулін. Гэтыя матэрыялы не маюць вострых краёў. Месцы мацаванняў перыядычна правярайце на трываласць.

Падрыхтоўчыя працы

У першую чаргу неабходна вызначыцца з месцам устаноўкі дзіцячай хаткі. Пляцоўка павінна знаходзіцца ў поле вашага зроку і ўдалечыні ад небяспечных збудаванняў: выгравных ям, вадаёмаў, тэхнічных памяшканняў. Па квадратуры абранай тэрыторыі падбіраецца канфігурацыя пабудовы і дадатковыя канструктыўныя элементы: усходы, насцілы, лаўкі, лесвічкі і гэтак далей. Тут вам спатрэбяцца ідэі ўжо рэалізаваных праектаў.



Для вырабу дзіцячых гульнівых домаў лепш за ўсё падыходзяць экалагічна чыстыя і бяспечныя матэрыялы: дрэва, фанера, антысептыкі і фарбы на воднай аснове. Адмысловая ўвага трэба надаць якасці апрацоўкі нарыхтовак — іх паверхню неабходна добра адшліфаваць, каб дзіця не магло параніцца.

Падбіраем матэрыялы

Для выраба хаткі памерам 180*160*140 гл з двума аконнымі і адным дзвярным праёмам вам спатрэбяцца:

- 4 пена- або шлакаблікі;
- драўляныя брускі для падлогі, стоек і даху;
- дошкі для падлогі і даху;
- драўляная вагонка для ашалёўкі;
- дахавае пакрыццё (аптымальны варыянт — Андулін Смарт);
- металічныя крапежныя куткі;
- мэблевы шчыт;
- спецыяльныя цвікі для мацавання дахі.

У выніку павінна атрымацца дзіцячая гульнівая хатка прамавугольнай формы. Але, вядома ж, вы можаце ўнесці змены ў праект на ваш густ.



Пакрокавая інструкцыя па мантажы



- Выраўнуйце пляцоўку, на якой будзе знаходзіцца ваша пабудова. Для кантролю можна выкарыстоўваць будаўнічы ўзровень.
- Збярыце каркас патрэбнага памеру з брускоў і металічных куткоў. У кутах канструкцыі адзначце месцы пад ямкі. Прыбярыце каркас у бок, выкапайце паглыбленні і ўсталюеце ў іх блокі для імправізаванага падмурка.
- Паверхня блокаў апрацуйце бітумнай масцікай або атуліце руберойдам. Усталюеце каркас на месца і заслаць яго дошкамі, пакідаючы невялікія зазоры паміж масніцамі. Пры перападзе тэмператур і ўзроўня вільготнасці драўніна можа брыняць. Калі абкласці дошкі ўпрытык, іх можа пакарабаціць.
- Гатовы насціл старанна апрацуйце антысептыкам, а затым — пластом лаку ці фарбы. Дачакайцеся поўнага высыхання.
- Да падставы прымацуеце стойкі, аконныя і дзвярныя элементы. Выкарыстоўвайце металічныя куткі, каб умацаваць канструкцыю.
- Усталюйце верхнія перамычкі і кроквы, фармуючы двухсхільны дах. Пры неабходнасці месца прымыкання крокваў можна ўзмацніць распорамі. Не забудзьцеся апрацаваць усе драўляныя элементы антысептыкам або фунгіцыдным насычэннем.
- Пасля гэтага можна прыступіць да ашалёўкі. Для гэтай мэты лепш за ўсё выкарыстоўваць гатовую драўляную вагонку, але для эканоміі можна ўзяць папярэдне адшліфаваную абрэзную дошку.
- Абшыйце ўвесь каркас і франтоны, пакінуўшы незапоўненымі аконныя і дзвярныя праёмы. Пры жаданні ўсталюеце разьбяную ліштву.
- Акладзіце дошкі лачання на кроквы. Замацуеце дахавае пакрыццё, прытрымліваючыся інструкцыі вытворцы. У прадстаўленым праекце былі выкарыстаныя лісты андуліну.
- Пафарбуйце хатку ў яркія колеры, пры дапамозе трафарэтаў вырабіце малюнкi на ўнутраную і знешнюю паверхню сцен.
- Паклапаціцеся аб дадатковым уладкаванні гульнявой хаткі. Дзецям спадабаюцца розныя лесвічкі і выступы для лажання, гамак, падушкі і гэтак далей.

Калі ёсць магчымасць, лепш прыцягнуць да працы і дзяцей. Дзіцяці будзе значна цікавей гуляць у хатцы, якую ён пабудоваў сваімі рукамі. Нават калі яго дапамога заключалася толькі ў перадачы цвікоў і самарэзаў.

Інтэр'ер доміка для дзяцей

Інтэр'ер дома для дзяцей, як і дома для дарослых, павінен адлюстроўваць інтарэсы і густы маленькага гаспадара. Пры гэтым нельга забываць аб яго бяспецы: пабольш мяккіх дэталей, паменш вострых кутаў, надзейныя злучэнні.

Чым больш розных дэталей і дробязяў, тым цікавей будзе гуляць у ім юнаму даследніку. Яркія фарбы і мілы дэкор давершаць уладкаванне.



Відэа

Прыклады будаўніцтва дзіцячых домакаў:

< /p>

< /p>

< /p>

< /p>

< /p>

Дах дзіцячай хаткі на дачы

На будаўнічым рынку прадстаўлены шырокі выбар дахавых матэрыялаў — ад бюджэтнага шыферу да дарагой натуральнай чарапіцы. Для гульнявых хатак лепш набываць недарагі, але надзейны дах, які можна хутка абкласці сваімі рукамі.

Для такой пабудовы ідэальна падыходзіць Андулін Смарт. Ліст важаць усяго 6 кг, таму яго лёгка ўкладваць нават у адзіночку. Спатрэбіцца ўсяго толькі ножовка, змочаная ў алеі ці вадзе. Андулін трывалы, экалагічны і бяспечны для здароўя дзяцей матэрыял. Дах такой гульнявой хаткі не будзе працякаць і іржаваць.

Андулін, у адрозненне ад металічных дахавых пакрыццяў, не распяляецца на сонца. Дзіцяці не будзе гарача ўнутры хаткі нават у самыя сонечныя летнія дні.

Вы можаце купіць Андулін Смарт, а таксама неабходныя аксэсуары, выбраўшы бліжэйшую да вас кропку продажы, перайшоўшы па гэтай спасылцы <https://onduline.life/shops/>.